

# Kit “ Aqua Control R “

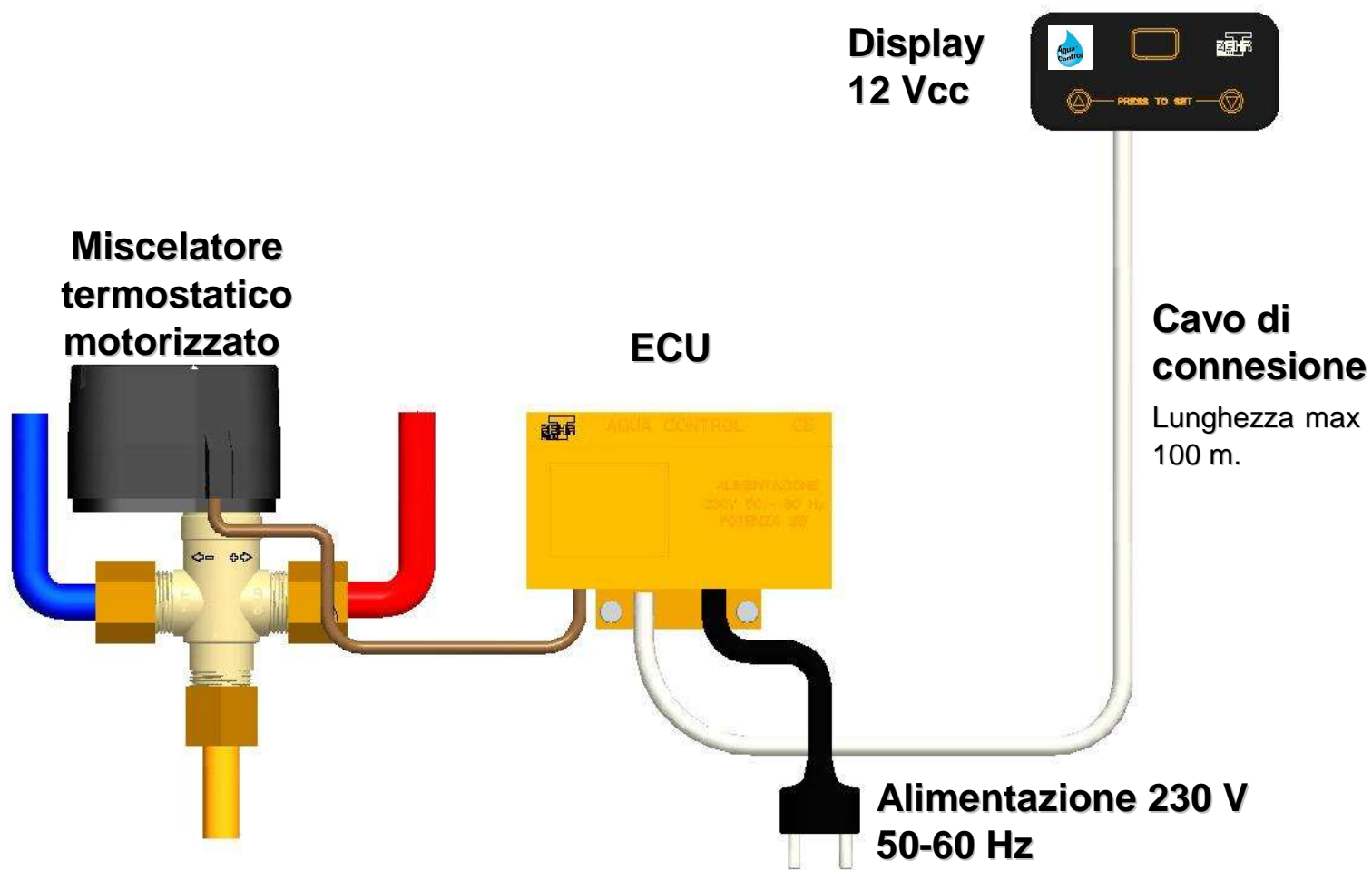

# Kit “ Aqua Control<sub>R</sub> “ Schema montaggio



## **Dati tecnici**

- **Alimentazione 230V 50 – 60 Hz.**
- **Temperatura programmabile da display: 30 ÷ 55°C con regolazione di 1° C**
- **Tensione al display : 12Vcc**
- **Lunghezza standard del cavo tra display e ECU : 10 Mt.**
- **Lunghezza max utilizzabile del cavo tra display e ECU : 100 Mt.**
- **Miscelatore motorizzato tipo V.1022.20**

# Schemi di possibili applicazioni

Caldaia / Accumulatore

SCHEMA DI APPLICAZIONE "AQUA CONTROL"

